

evOLUTION[®]

evolutionpowertools.com

R18RCH-Li2 R20RCH-Li2

108-0001A, 108-0002A, 108-0003A, 108-0004A

Original Instructions
Instructions Originales
Instrucciones Originales

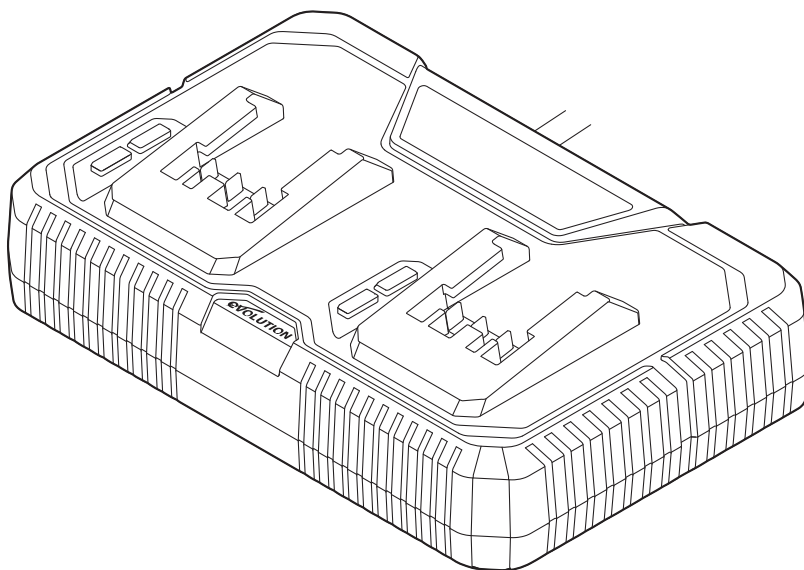

IMPORTANT

Please read these operating and safety instructions carefully and completely. For your own safety, if you are uncertain about any aspect of using this equipment please access the relevant Technical Helpline, the number of which can be found on the Evolution Power Tools website. We operate several Helplines throughout our worldwide organization, but Technical help is also available from your supplier.

CONTACT:

Web: www.evolutionpowertools.com

UK/EU/AUS:

customer.services@evolutionpowertools.com









USA:

evolutioninfo@evolutionpowertools.com

LABELS & SYMBOLS

WARNING: Do not operate this product if warning and/or instruction labels are missing or damaged. Contact Evolution Power Tools for replacement labels.

Note: All or some of the following symbols may appear in the manual or on the product.

SYMBOL	DESCRIPTION
V	Volts
A	Amps
W	Watts
Hz	Hertz
~	Alternating current
	Warning!
	Read Instruction manual
	Class II Tool
	CE Certification
	UKCA Certification
	Waste Electrical & Electronic Equipment
	Keep away from heat and open flames - Do not dispose in fire
	Keep away from water - do not immerse in liquids
	Max temperature
	DC voltage
	US & Canada certification
	Fuse
	Indoor use

TECHNICAL SPECIFICATION		
	UK/EU/AUS 220-240V	US 120V
Product code	108-0001A, 108-0002A, 108-0004A	108-0003A
Rated input	300W	
Each port rated output	21V	
Protection Class	Class II	
Weight	1.66kg	3.6lbs

COMPATIBLE BATTERIES								
Product code	106-0001 EBAT18-Li-2	106-0002 EBAT18-Li-4 EHPB18-Li-4	106-0003 EBAT18-Li-5	106-0004 EHPB18-Li-8	107-0001	107-0002	107-0003	107-0004
Capacity Ah	2Ah	4Ah	5Ah	8Ah	2Ah	4Ah	5Ah	8Ah
Battery cells	2Ah 3.6V x 5pcs	4Ah 3.6V x 10pcs	5Ah 3.6V x 10pcs	8Ah 3.6V x 10pcs	2Ah 3.6V x 5pcs	4Ah 3.6V x 10pcs	5Ah 3.6V x 10pcs	8Ah 3.6V x 10pcs
Charge time	30min	50min	60min	95min	30min	50min	60min	95min

WARNING: This product is not intended for use by persons (including children) with reduced physical, sensory or mental capabilities, or lack of experience and knowledge, unless they have been given supervision or instruction concerning the safe use of the product by a person responsible for their safety and who is competent in its safe use.

FOR ALL DOUBLE-INSULATED PRODUCTS

1. Replacement Parts

When servicing use only identical replacement parts.

2. Polarized Plugs

To reduce the risk of electric shock, this equipment has a polarized plug (one blade is wider than the other). This plug will fit in a polarized outlet only one way. If the plug does not fit fully in the outlet, reverse the

plug. If it still does not fit, contact a qualified electrician to install the proper outlet. Do not change the plug in any way.

ELECTRICAL SAFETY

This product is fitted with the correct moulded plug and mains lead for the designated market. If the supply cord is damaged, it must be replaced by a special cord or assembly available from the manufacturers or its service agent.

For added protection use a residual current device (R.C.D.) that will interrupt the supply if the leakage current to earth exceeds 30mA for 30ms. Always check the operation of the residual current device (R.C.D.) before using the product.

INTENDED USE

This charger is solely for the charging of batteries listed in the Technical Specification section.

WARNING: When using power tools, observe the following basic safety measures for the prevention of electric shocks and the risk of injury and fire. Please read all these instructions before using this electric tool and please keep the safety instructions.

GENERAL SAFETY INSTRUCTIONS

Careful handling and use of battery devices

- **Charge the batteries only in chargers that are recommended by the manufacturer.** If a charger that has been designed for a particular type of battery is used to charge other batteries, there is a risk of fire.
- **In the power tools, use only the batteries designed for the purpose.** The use of other batteries may result in injuries and risk of fire.
- **Keep the unused battery away from paper clips, coins, keys, nails, screws and other small metal objects, which could cause bridging of the contacts.** A short circuit between the battery contacts may cause burns or fire.
- **If used incorrectly, liquid may leak from the battery. Avoid contact with this. In the event of accidental contact, rinse off with water.** If the liquid gets into eyes, seek medical assistance. Leaking battery fluid may cause skin irritations or burns.
- **Do not use damaged or altered batteries.** Damaged or altered batteries can be unpredictable and lead to fire, explosion or risk of injury.
- **Do not expose batteries to fire or elevated temperatures.** Fire or temperatures over 130 °C can cause an explosion.
- **Follow all instructions for charging and never charge the**

battery or the battery powered tool outside the temperature range stated in the operating instructions.

Incorrect charging or charging outside the permitted temperature range may destroy the battery and increase the risk of fire.

- **When the charger is in use it must be supervised.** If there is any evidence of overheating then immediately disconnect the charger from the power supply.
- **If gas or smoke is emitted from the battery during charging switch off the power supply and move to a well vented area.**
- **Always disconnect battery charger and remove battery from charger when the charging is complete.**
- **Always charge the battery pack between temperatures 5°C to 40°C.** Ideal charging temperature is 18°C to 24°C.

WARNING: Ensure the supply is the same as the voltage given on the rating plate for the charger. The charger is fitted with a two-core cable and plug. Remove the mains plug from socket before carrying out any adjustment or servicing.

Service

- **Never repair damaged batteries.** All battery repairs should be carried out by the manufacturer or authorised customer service centres only.

SPECIFIC SAFETY INSTRUCTIONS FOR BATTERY OPERATED TOOLS

- **Ensure that the device is switched off before inserting the battery.** Inserting a battery into a power tool that is switched on may result in accidents.
- **Recharge the batteries indoors only because the battery charger is designed for indoor use only.**
- **To reduce the electric shock hazard, unplug the battery charger from the mains before cleaning the charger.**
- **Do not subject the battery to**

strong sunlight over long periods and do not leave it on a heater.

Heat damages the battery and there is a risk of explosion.

- **Allow a hot battery to cool before charging.**
- **Do not open up the battery and avoid mechanical damage to the battery.** Risk of short circuit and fumes may be emitted that irritate the respiratory tract. Ensure fresh air and seek medical assistance in the event of discomfort.
- **Do not use non-rechargeable batteries.**

Correct handling of the battery charger

- **Keep the equipment away from children and pets.** Children should be supervised in order to ensure that they do not play with the equipment.
- **To charge the battery, use only the charger supplied.** Risk of fire and explosion.
- **Before each use, check the charger, cable and plug and have them repaired by qualified professionals and only with original parts.** Do not use a defective charger and do not open it up yourself. This ensures that the safety of the device is maintained.
- **Connect the charger only to a socket with an earth.** Ensure that the mains voltage matches the specifications on the charger rating plate. Risk of electric shock.
- **Disconnect the charger from the mains before closing or opening connection to the battery/ power tool/device.**
- **Keep the charger clean and away from wet and rain.** Do not use the charger outdoors. Dirt and the entry of water increase the risk of electric shock.
- **Operate the charger only with the appropriate original batteries.** Charging other batteries may result in injuries and risk of fire.
- **Avoid mechanical damage to the charger.** This can result in internal short circuits.

- **Do not operate the charger on a combustible surface (e.g. paper, textiles).** Risk of fire due to heating during charging.
- **If the power cable for this equipment is damaged, it must be replaced by the manufacturer or a similarly qualified person in order to prevent hazards.**
- **Do not use the charger to charge non-rechargeable batteries.** The device could become damaged.

Charging Process

Do not expose the battery to extreme conditions such as heat or impact. Risk of injury from escaping electrolytic solution. After eye/skin contact, rinse the affected areas with water or a neutraliser and consult a doctor.

Charge the battery in a dry room only. Prior to attaching the charger, check that the battery's outer surface is clean and dry. There is a risk of injury due to electric shock.

Switch off the device and remove the battery before carrying out any maintenance work.

- Charge the battery before the first time of use. Do not briefly recharge the battery several times in a row.
- Only charge with the originally supplied charger.
- If a fully recharged battery lasts for considerably shorter operating times, the battery is used up and needs to be replaced. Only use an OEM spare battery available from our Customer Service
- Always take heed of the applicable safety instructions as well as the environmental protection regulations and information.

IMPORTANT SAFETY INSTRUCTIONS FOR USA

To reduce the risk of fire or electric shock, carefully follow these instructions.

SAVE THESE INSTRUCTIONS. This manual contains important safety and operating instructions for battery charger. (108-0003A)
Before using battery charger, read all instructions and cautionary markings on battery charger, battery and product using battery.

WARNING: To reduce risk of injury, charge only EVOLUTION Li-ion rechargeable batteries listed in the manual. Other types of batteries may burst causing personal injury and damage.

- **Charge battery pack within the required temperature range.** Store charger and battery pack in locations where temperature is within the recommended storage temperature range. This is important to prevent serious damage to the battery cells.
- **Do not recharge battery in damp or wet environment.** Do not expose charger to rain or snow. Water entering battery charger may result in electric shock or fire.
- **Battery leakage may occur under extreme usage or temperature conditions.** Avoid contact with skin and eyes. The battery liquid is caustic and could cause chemical burns to tissues. If liquid comes in contact with skin, wash quickly with soap and water. If the liquid contacts your eyes, flush them with water for a minimum of 10 minutes and seek medical attention.
- **Place charger on flat nonflammable surfaces and away from flammable materials when recharging battery pack.** Carpeting and other heat insulating surfaces block proper air circulation which may cause overheating of the charger and battery pack. If smoke or melting of the charger or battery pack is observed, unplug the charger immediately and do not use the battery pack or charger. Contact customer service immediately.
- **Keep the cord and charger from heat to prevent damage to housing or internal parts.**
- **Do not allow gasoline, oils, petroleum-based products, etc. to come in contact with plastic parts.** These materials contain chemicals that can damage, weaken, or destroy plastic.
- **Make sure cord is located so that it will not be stepped on, tripped over, or otherwise subjected to damage or stress.** Damaged plug and cord may result in electric shock or fire.
- **Disconnect the charger by pulling the plug rather than the cord.** Do not operate charger with damaged cord or plug; have them replaced immediately. Damaged plug or cord may result in electric shock or fire.
- **Do not insert battery pack in charger if battery pack case is cracked.** Using damaged battery pack may result in electric shock or fire.
- **Do not disassemble charger or operate the charger if it has received a sharp blow, been dropped or otherwise damaged in anyway.** Incorrect reassembly or damage may result in electric shock or fire.
- **Before each use, check the battery charger, cable and plug.** If damage is detected, do not use the battery charger. Never open the battery charger yourself, take it to an Evolution, or qualified serviceman only using original spare parts.
- **Incorrect reassembly may result in electric shock or fire.**
- **Do not touch the uninsulated portion of output connector or uninsulated battery terminal.** There is a risk of electric shock.
- **Do not use attachment not recommended or sold by Evolution.** Using attachments not recommended may result in electric shock or fire.
- **Do not store battery pack in charger.** Battery pack stored in charger over a long period of time could lead to battery pack damage and fire.
- **Unplug charger from outlet before storage, attempting any maintenance or cleaning.**
- **Such preventive safety measures reduce the risk of electric shock or fire.**
- **Keep the battery charger clean by blowing compressed air on charger vents and wiping the charger housing with a damp cloth.** Contamination may result in electric shock or fire.
- **Replace battery pack if a substantial drop in operating time per charge is observed.**
- **Battery pack may be nearing the end of its life.**
- **To reduce the risk of injury, close supervision is necessary when an appliance is used near children.**
- **Do not use outdoors.**

WARNING: People with electronic devices, such as pacemakers, should consult their physician(s) before using this product. Operation of electrical equipment in close proximity to a heart pacemaker could cause interference or failure of the pacemaker.

WARNING: An extension cord should not be used unless absolutely necessary. Use of improper extension cord could result in risk of fire and electrical shock. If an extension cord is used, make sure:

- a. The pins on plug of extension cord are the same number, size, and shape as those of plug on charger.
- b. The extension cord is properly wired and in good electrical condition.
- c. The wire size is large enough for AC ampere rating of charger as specified in the table below:
- d. An extension cord is a temporary solution. Move the charger to a standard receptacle as soon as the job has been completed.

Length of cord (feet)	25' (7.5m)	50' (15m)	100' (30.5m)	150' (45.5m)
Size of cord (AWG)	18	16	16	14
Extension cord chart for 220-240V tools:				
0.75mm ² CORD		50 Meters		
1.0mm ² CORD		75 Meters		

FCC CAUTION

1. This device complies with Part 15 of the FCC Rules. Operation is subject to the following two conditions:

- (1) This device may not cause harmful interference.
- (2) This device must accept any interference received, including interference that may cause undesired operation.

2. Changes or modifications not expressly approved by the party responsible for compliance could void the user's authority to operate the equipment.

NOTE: This equipment has been tested and found to comply with the limits for a Class B digital device, pursuant to Part 15 of the FCC Rules. These limits are designed to provide reasonable protection against harmful interference in a residential installation. This equipment generates, uses, and can radiate radio frequency energy and, if not installed and used in accordance with the instructions, may cause harmful interference to radio communications.

However, there is no guarantee that interference will not occur in a particular

installation. If this equipment does cause harmful interference to radio or television reception, which can be determined by turning the equipment off and on, the user is encouraged to try to correct the interference by one or more of the following measures:

- Reorient or relocate the receiving antenna.
- Increase the separation between the equipment and receiver.
- Connect the equipment into an outlet on a circuit different from that to which the receiver is connected.
- Consult the dealer or an experienced radio/TV technician for help.

BATTERY CHARGER OVERVIEW

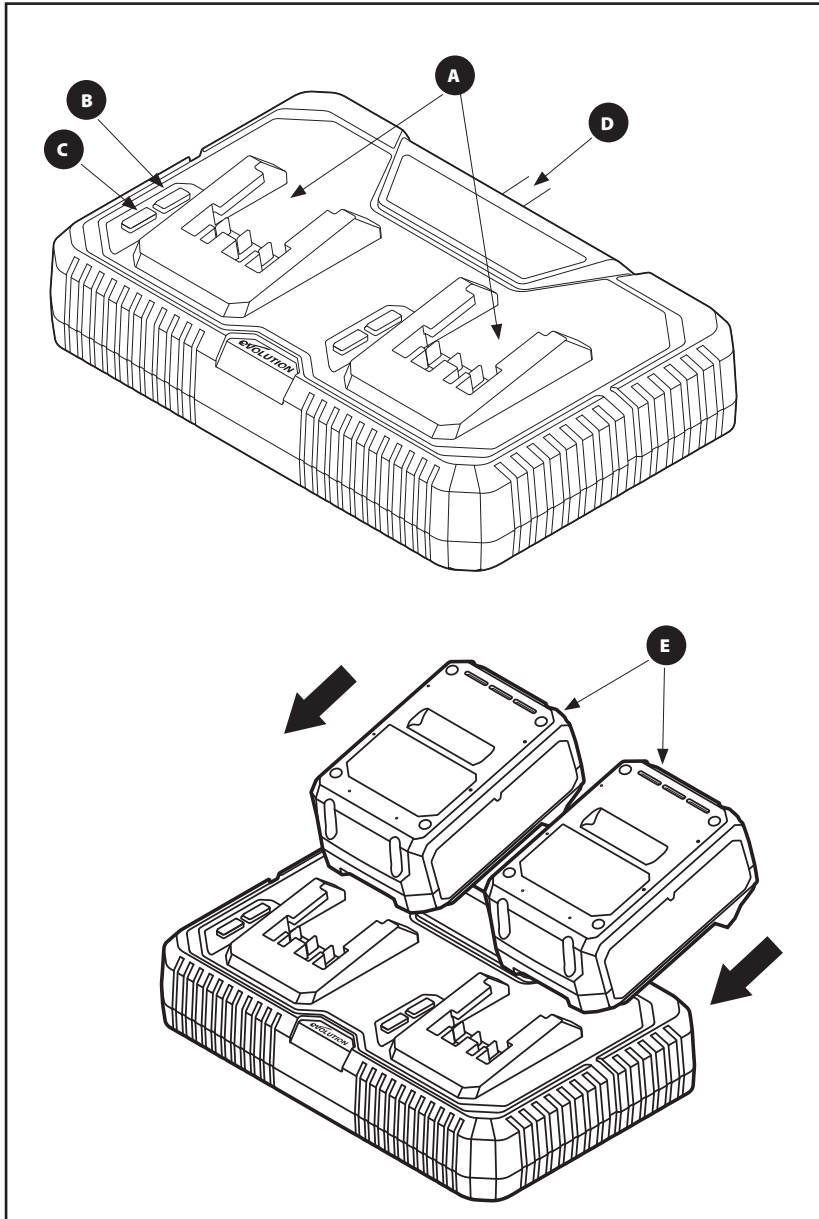

Removing/inserting the Battery

1. To remove the battery from the tool, press the release button on the battery and pull out the battery.

2. To insert the battery, place it on the guide track and push it into the tool. It will audibly snap in.

Charge status

The battery charge status indicator signalises the state of charge of the battery. Press the button on the battery. The LED lights (**B,C**) on charger show different status as below.

RED LED	GREEN LED	STATUS	REMARK
On	Off	Hot/Cold Battery	The charger will recover to charge when the temperature drops to 40°C or raises to 5°C
Flashing	Off	Defective	Battery pack or charger is defective
Off	Flashing	Charging	-
Off	On	Fully charged	Disconnect charger from power supply and remove battery pack from charger

Recharging the battery

WARNING: Allow a hot battery to cool before charging.

1. Remove the battery from the tool, as necessary.
2. Slide the battery pack (**E**) into the charging compartment of the battery charger. (**A**)
3. Connect the charger to a suitable power supply.
4. When the battery is fully recharged unplug the battery charger from the mains.
5. Remove the battery from the charger.

Wall-mount holes

The charger has hanging holes for convenient storage. Install screws in the wall 7.87 inches (200mm) apart. Use screws sufficiently strong to hold the combined weight of the charger and battery pack.

GETTING STARTED - UNPACKING

Caution: Take care when unpacking. Check carefully to ensure that the device is in good condition. If any parts are found to be missing, the device and its accessories should be returned together in their original packaging to the retailer.

Do not throw the packaging away; keep it safe throughout the warranty period. Dispose of the packaging in an environmentally responsible manner. Recycle if possible. Do not let children play with empty plastic bags due to the risk of suffocation.

MAINTENANCE

Clean the battery and charger with a dry brush or dry cloth.

Keep the battery and charger away from moisture and sharp objects.

WARNING: Remove the plug from the socket before carrying out any adjustment, servicing or maintenance.

Your battery charger requires no additional lubrication or maintenance. Never use water or chemical cleaners to clean your charger. Always store your charger in a dry place.

ENVIRONMENTAL PROTECTION

Waste electrical products should not be disposed of with household waste. Please recycle where facilities exist. Check with your Local Authority or retailer for recycling advice.

Environmental damage through incorrect disposal of the batteries / rechargeable batteries.

Batteries /rechargeable batteries may not be disposed of with the usual domestic waste. They may contain toxic heavy metals and are subject to hazardous waste treatment rules and regulations. Please dispose of batteries according to the relevant local requirements.

Remove the battery from the product before disposal.



DECLARATION OF CONFORMITY

The manufacturer of the product covered by this Declaration is:

UK: Evolution Power Tools Ltd. Venture One, Longacre Close, Holbrook Industrial Estate, Sheffield, S20 3FR.

FR: Evolution Power Tools SAS. 61 Avenue Lafontaine, 33560, Carbon-Blanc, Bordeaux, France.

The manufacturer hereby declares that the machine as detailed in this declaration fulfils all the relevant provisions of the Machinery Directive and other appropriate directives as detailed below.

The manufacture further declares that the machine as detailed in this declaration, where applicable, fulfils the relevant provisions of the Essential Health and Safety requirements.

The Directives covered by this Declaration are as detailed below:

2014/35/EU.	Low Voltage Directive.
2014/30/EU.	Electromagnetic Compatibility Directive.
2011/65/EU.	The Restriction of the Use of certain Hazardous Substances in Electrical Equipment (RoHS) Directive.
2002/96/EC.	as amended by 2003/108/EC The Waste Electrical and Electronic Equipment (WEEE) Directive.

And is in conformity with the applicable requirements of the following documents

EN 60335-1:2012+A11:2014+A13:2017+A1:2019+A14:2019+A2:2019 • EN 60335-2-29:2004+A2:2010+A11:2018
EN 62233:2008 • EN 55014-1:2017 • EN 55014-2:2015 • EN 61000-3-2:2019 • EN 61000-3-3:2013+A1:2019

Product Details

Description: R18RCH-Li2 Rapid charger double dock

Product code UK/EU: 108-0001A, 108-0002A

Brand Name: Evolution

The technical documentation required to demonstrate that the product meets the requirements of directive has been compiled and is available for inspection by the relevant enforcement authorities, and verifies that our technical file contains the documents listed above and that they are the correct standards for the product as detailed above.

Name and address of technical documentation holder.

Signed:  Print: Barry Bloomer - CEO

Date: 09/07/2021

UK: Evolution Power Tools Ltd. Venture One, Longacre Close, Holbrook Industrial Estate, Sheffield, S20 3FR.

FR: Evolution Power Tools SAS. 61 Avenue Lafontaine, 33560, Carbon-Blanc, Bordeaux, France.

DECLARATION OF CONFORMITY



The manufacturer of the product covered by this Declaration is:

UK: Evolution Power Tools Ltd. Venture One, Longacre Close, Holbrook Industrial Estate, Sheffield, S20 3FR.

FR: Evolution Power Tools SAS. 61 Avenue Lafontaine, 33560, Carbon-Blanc, Bordeaux, France.

The manufacturer hereby declares that the machine as detailed in this declaration fulfils all the relevant provisions of the Machinery Directive and other appropriate directives as detailed below.

The manufacture further declares that the machine as detailed in this declaration, where applicable, fulfils the relevant provisions of the Essential Health and Safety requirements.

The Directives covered by this Declaration are as detailed below:

UK legislation _ Electromagnetic Compatibility Regulations 2016
UK legislation _ The Restriction of the Use of Certain Hazardous Substances in Electrical and Electronic Equipment Regulations 2012

And is in conformity with the applicable requirements of the following documents

EN 60335-1:2012+A11:2014+A13:2017+A1:2019+A14:2019+A2:2019 • EN 60335-2-29:2004+A2:2010+A11:2018
EN62233:2008 • BS EN 60335-1:2012+A2:2019 • BS EN 60335-2-29:2004+A11:2018 • BS EN 62233:2008
EN 55014-1:2017+A11:2020/BS EN 55014-1:2017+A11:2020 • EN 55014-2:2015/ BS EN 55014-2:2015
EN IEC 61000-3-2:2019/BS EN IEC 61000-3-2:2019 • EN 61000-3-3:2013+A1:2019/ BS EN 61000-3-3:2013+A1:2019

Product Details

Description: R18RCH-Li2 Rapid charger double dock

Product code UK/EU: 108-0001A, 108-0002A

Brand Name: Evolution

The technical documentation required to demonstrate that the product meets the requirements of directive has been compiled and is available for inspection by the relevant enforcement authorities, and verifies that our technical file contains the documents listed above and that they are the correct standards for the product as detailed above.

Name and address of technical documentation holder.

Signed:  Print: Barry Bloomer - CEO

Date: 09/07/2021

UK: Evolution Power Tools Ltd. Venture One, Longacre Close, Holbrook Industrial Estate, Sheffield, S20 3FR.

FR: Evolution Power Tools SAS. 61 Avenue Lafontaine, 33560, Carbon-Blanc, Bordeaux, France.

IMPORTANTE

Lea estas instrucciones de funcionamiento y seguridad detenidamente y en su totalidad. Por su propia seguridad, si no está seguro de algún aspecto sobre el uso de este equipo, póngase en contacto con el servicio de asistencia técnica. Encontrará el número de teléfono en la página web de Evolution Power Tools. Nuestra organización dispone de varios teléfonos de soporte en todo el mundo, aunque su proveedor también puede ofrecerle asistencia técnica.

CONTACTO:

Página web:

www.evolutionpowertools.com

Reino Unido/UE/AUS:

customer.services@evolutionpowertools.com

EE. UU.:

evolutioninfo@evolutionpowertools.com

ETIQUETAS Y SÍMBOLOS

ADVERTENCIA: No utilice el producto si faltan etiquetas de instrucciones o advertencia, o si están dañadas. Póngase en contacto con Evolution Power Tools para sustituir las etiquetas.

Nota: todos o algunos de los siguientes símbolos pueden aparecer en el manual o en el producto.

SÍMBOLO	DESCRIPCIÓN
V	Voltios
A	Amperios
W	Vatios
~	Corriente alterna
Hz	Hercios
T3. 15A	Fusible
	Uso en interiores
	¡Advertencia!
	Lea el manual de instrucciones
	Herramienta de Clase II
	Certificado CE
	Certificado UKCA
	Residuos de aparatos eléctricos y electrónicos
	Mantener lejos del calor y las llamas abiertas. No desechar en fuego
	Mantener lejos del agua. No sumergir en líquidos
	Temperatura máx.
	Tensión CC
	Certificado US & Canada

ESPECIFICACIÓN TÉCNICA		
	Reino Unido/UE/AUS 220-240 V	EE. UU. 120 V
Código de producto	108-0001A, 108-0002A, 108-0004A	108-0003A
Potencia de entrada	300W	
Potencia de salida	21 V	
Clase de protección	Clase II	
Peso	1.66 kg	3.6 lb

BATERÍAS COMPATIBLES								
Código de producto	106-0001 EBAT18-Li-2	106-0002 EBAT18-Li-4 EHPB18-Li-4	106-0003 EBAT18-Li-5	106-0004 EHPB18-Li-8	107-0001	107-0002	107-0003	107-0004
Capacidad Ah	2Ah	4Ah	5Ah	8Ah	2Ah	4Ah	5Ah	8Ah
Celdas de la batería	2Ah 3.6V x 5pcs	4Ah 3.6V x 10pcs	5Ah 3.6V x 10pcs	8Ah 3.6V x 10pcs	2Ah 3.6V x 5pcs	4Ah 3.6V x 10pcs	5Ah 3.6V x 10pcs	8Ah 3.6V x 10pcs
Tiempo de carga	30min	50min	60min	95min	30min	50min	60min	95min

ADVERTENCIA: Este producto no está diseñado para que lo utilicen personas (niños incluidos) con capacidades psíquicas, sensoriales o mentales reducidas, o con falta de experiencia y conocimiento, a no ser que los haya supervisado o instruido en el uso seguro del producto una persona responsable de su seguridad y competente en el uso seguro de este.

PARA TODOS LOS PRODUCTOS CON AISLAMIENTO DOBLE

1. Piezas de repuesto

Al realizar tareas de mantenimiento, utilice solo piezas de repuesto idénticas.

2. Enchufes polarizados

Para reducir el riesgo de descarga eléctrica, este equipo cuenta con un enchufe polarizado (una patilla es más ancha que la otra). Este enchufe encajará en una toma de corriente polarizada de una sola manera. Si el enchufe no encaja perfectamente en la toma de corriente, cámbielo de posición. Si sigue sin encajar, póngase en contacto con un electricista cualificado para instalar la toma de corriente apropiada. No altere el enchufe de ningún modo.

SEGURIDAD ELÉCTRICA

Este producto está equipado con el enchufe moldeado y cable de alimentación correctos para el mercado designado. Si el cable de alimentación se daña, debe reemplazarse por un cable o ensamblaje especial del fabricante o su agente de servicios.

Para garantizar una mayor protección, utilice un dispositivo de corriente residual (RCD) que interrumpa el suministro si la corriente de fuga a tierra es superior a 30 mA durante 30 ms. Compruebe siempre el funcionamiento del dispositivo de corriente residual (RCD) antes de utilizar el producto.

USO PREVISTO

El cargador está previsto únicamente para cargar las baterías indicadas en la sección Especificaciones técnicas.

ADVERTENCIA: Al usar herramientas eléctricas, respete las medidas básicas de seguridad siguientes para prevenir descargas eléctricas y el riesgo de lesiones e incendios. Lea todas estas instrucciones antes de usar esta herramienta eléctrica y conserve las instrucciones de seguridad.

INSTRUCCIONES GENERALES DE SEGURIDAD

Manejo y uso cuidadosos de los dispositivos con batería

- **Cargue las baterías únicamente en los cargadores recomendados por el fabricante.** Si un cargador que se ha diseñado para un tipo de batería particular se usa para cargar otras baterías, existe riesgo de incendio.
- **En las herramientas eléctricas, use únicamente las baterías diseñadas para ese fin.** El uso de otras baterías puede dar lugar a lesiones y peligro de incendio.
- **Mantenga la batería no usada alejada de clips para papel, monedas, llaves, clavos, tornillos y otros objetos metálicos pequeños que podrían crear un puente entre los contactos.** Un cortocircuito entre los contactos de la batería puede provocar quemaduras o incendios.
- **Si se usa de forma incorrecta, puede salirse líquido de la batería. Evite el contacto con él. En caso de contacto accidental, enjuáguelo con agua.** Si el líquido se le mete en los ojos, acuda a un médico. Las fugas de fluido de las baterías pueden provocar irritaciones cutáneas o quemaduras.
- **No use baterías dañadas o alteradas.** Las baterías dañadas o alteradas pueden ser impredecibles y provocar incendios, explosiones o riesgo de lesiones.
- **No exponga las baterías al fuego ni a temperaturas elevadas.** El fuego o las temperaturas superiores a 130 °C pueden provocar una explosión.
- **Siga las instrucciones de carga y nunca cargue la batería ni la herramienta con batería fuera del**

rango de temperatura indicado en las instrucciones de manejo.

Una carga incorrecta o la carga fuera del rango de temperatura permitido puede destruir la batería y aumentar el riesgo de incendio.

- **El cargador debe estar bajo supervisión mientras se usa.** Si hay evidencias de sobrecalentamiento, desconecte el cargador del suministro eléctrico inmediatamente.
- **Si la batería emite gas o humo durante la carga, desconecte la alimentación y diríjase a una zona bien ventilada.**
- **Desconecte siempre el cargador de la batería y retire la batería del cargador cuando se haya completado la carga.**
- **Cargue siempre la batería a temperaturas entre 5 °C y 40 °C.** La temperatura de carga ideal está entre 18 °C y 24 °C.

ADVERTENCIA: Asegúrese de que el suministro tiene la misma tensión que se indica en la placa de características del cargador. El cargador está equipado con un cable de dos hilos y un enchufe. Retire el enchufe de conexión de la toma antes de realizar cualquier ajuste o mantenimiento.

Asistencia

- **Nunca repare las baterías dañadas.** Todas las reparaciones de baterías deben ser realizadas por el fabricante o por centros de atención al cliente autorizados únicamente.

INSTRUCCIONES DE SEGURIDAD ESPECÍFICAS PARA HERRAMIENTAS QUE FUNCIONAN CON BATERÍA

- **Asegúrese de que el dispositivo está apagado antes de insertar la batería.** La inserción de una batería en una herramienta eléctrica que está encendida puede provocar accidentes.
- **Recargue las baterías solamente en interiores, ya que el cargador de la batería está diseñado solo para el uso en interiores.**
- **Para reducir el peligro de descarga eléctrica, desconecte el cargador de la batería de la red eléctrica antes de limpiar el cargador.**
- **No exponga la batería a una luz solar intensa durante periodos**

prolongados y no la deje sobre un radiador. El calor daña las baterías y existe peligro de explosión.

- **Si la batería está caliente, deje que se enfríe antes de cargarla.**
- **No abra la batería y evite que sufra daños mecánicos.** Existe riesgo de cortocircuito y los vapores que se pueden emitir irritan el tracto respiratorio. Asegúrese de respirar aire fresco y acuda a un médico en caso de experimentar molestias.
- **No utilice baterías no recargables.**

Manejo correcto del cargador de la batería

- **Mantenga el equipo alejado de niños y mascotas.** Se debe supervisar a los niños para asegurarse de que no juegan con el equipo.
- **Para cargar la batería, use solamente el cargador suministrado.** Riesgo de incendio y explosión.
- **Antes de cada uso, compruebe el cargador, el cable y el enchufe y solicite su reparación a profesionales cualificados y únicamente con piezas originales.** No use un cargador defectuoso y no lo abra usted mismo. Esto garantizará que se preserve la seguridad del dispositivo.
- **Conecte el cargador solamente a una toma con conexión de tierra.** Asegúrese de que la tensión de la red eléctrica coincide con las especificaciones de la placa de características del cargador. Riesgo de descarga eléctrica.
- **Desconecte el cargador de la red eléctrica antes de cerrar o abrir la conexión a la batería/herramienta eléctrica/dispositivo.**
- **Mantenga el cargador limpio y alejado de la humedad y la lluvia.** No use el cargador en exteriores. La suciedad y la entrada de agua pueden aumentar el riesgo de descarga eléctrica.
- **Use el cargador únicamente con baterías originales apropiadas.** La carga de otras baterías puede dar lugar a lesiones y peligro de incendio.
- **Evite daños mecánicos en el cargador.** Esto puede provocar cortocircuitos internos.
- **No use el cargador sobre una superficie combustible (p. ej., papel**

o textiles). Peligro de incendio por calentamiento durante la carga.

- **Si el cable de alimentación de este equipo está dañado, debe sustituirlo el fabricante o una persona con una cualificación similar para evitar peligros.**
- **No utilice el cargador para cargar baterías no recargables.** El dispositivo podría dañarse.

Proceso de carga

No exponga la batería a condiciones extremas como calor o impactos. Riesgo de lesión por fuga de la solución electrolítica.

Tras el contacto con la piel/los ojos, enjuague las zonas afectadas con agua o un neutralizante y acuda a un médico.

Cargue la batería únicamente en una habitación seca. Antes de conectar el cargador, compruebe que la superficie externa de la batería esté limpia y seca. Existe riesgo de lesiones por descarga eléctrica.

Apague el dispositivo y retire la batería antes de realizar cualquier trabajo de mantenimiento.

- Cargue la batería antes del primer uso. No recargue la batería brevemente varias veces seguidas.
- Cargue únicamente con el cargador suministrado originalmente.
- Si una batería completamente cargada tiene un tiempo de funcionamiento considerablemente inferior, la batería se ha gastado y se debe sustituir. Utilice únicamente una batería de repuesto de un OEM disponible en nuestro servicio de atención al cliente
- Respete siempre las instrucciones de seguridad aplicables, además de la información y las normativas de protección medioambiental.

INFORMACIÓN DE SEGURIDAD PARA EE. UU.

Para reducir el riesgo de incendio o descarga eléctrica, siga estas instrucciones con atención.

GUARDE ESTAS INSTRUCCIONES. Este manual contiene instrucciones de seguridad y funcionamiento importantes para el cargador de la batería. (108-0003A)

Antes de usar el cargador de la batería, lea todas las instrucciones y señalizaciones de precaución sobre el cargador de la batería, la batería y el producto que usa la batería.

ADVERTENCIA: Para reducir el riesgo de lesión, cargue solamente las baterías recargables de EVOLUTION Li-ion indicadas en el manual. Otros tipos de baterías pueden estallar y provocar lesiones personales y daños.

- **Cargue las baterías dentro del rango de temperatura necesario.** Almacene el cargador y las baterías en lugares donde la temperatura esté dentro del rango de temperatura de almacenamiento recomendada. Esto es importante para prevenir daños graves en las celdas de las baterías.
- **No recargue la batería en ubicaciones húmedas o mojadas.** No exponga el cargador a la lluvia ni a la nieve. La entrada de agua en el cargador de la batería puede provocar una descarga eléctrica o un incendio.
- **Se pueden producir fugas en la batería en caso de condiciones extremas de temperatura o utilización.** Evite el contacto con la piel y los ojos. El líquido de la batería es cáustico y podría provocar quemaduras químicas en los tejidos. Si el líquido entra en contacto con la piel, lávelo rápidamente con agua y jabón. Si el líquido entra en contacto con los ojos, lávelos con agua durante al menos 10 minutos y acuda a un médico.
- **Coloque el cargador sobre superficies planas no inflamables y alejadas de materiales inflamables al recargar las baterías.** Las alfombras y otras superficies de aislamiento térmico bloquean la circulación adecuada del aire, lo cual puede provocar un sobrecalentamiento del cargador y las baterías. Si se observa humo o que se funde el cargador o las baterías, desconecte de inmediato el cargador y no use las baterías ni el cargador. Póngase en contacto con el servicio de atención al cliente de inmediato.
- **Mantenga el cable y el cargador alejados del calor para evitar daños en la carcasa o las piezas internas.**
- **No permita que la gasolina, los aceites, los productos basados en petróleo o similares entren en contacto con las piezas de plástico.** Estos materiales contienen sustancias químicas que pueden dañar, debilitar o destruir el plástico.
- **Asegúrese de que el cable esté ubicado de manera que no se pise, provoque tropiezos o sufra otros daños o estrés.** Un enchufe y cable dañados pueden provocar una descarga eléctrica o un incendio.
- **Desconecte el cargador tirando del enchufe en vez de tirando del cable.** No haga funcionar el cargador con un cable o enchufe dañado. Sustitúyalos de inmediato. Un enchufe o cable dañados pueden provocar una descarga eléctrica o un incendio.
- **No inserte la batería en el cargador si la carcasa de la batería está agrietada.** El uso de una batería dañada puede provocar una descarga eléctrica o un incendio.
- **No desmonte el cargador ni lo haga funcionar si ha recibido un golpe fuerte, se ha caído o se ha dañado de alguna forma.** Un montaje incorrecto o los daños pueden provocar una descarga eléctrica o un incendio.
- **Antes de cada uso, compruebe el cargador de la batería, el cable y el enchufe.** Si se detectan daños, no use el cargador de la batería. Nunca abra el cargador de la batería usted mismo. Llévelo a un centro de servicio de una fábrica de Evolution o a un técnico cualificado que use únicamente piezas de repuesto originales.
- **Un montaje incorrecto puede provocar una descarga eléctrica o un incendio.**
- **No toque la parte no aislada del conector de salida o el terminal de la batería no aislado.** Existe riesgo de descarga eléctrica.
- **No use un accesorio no recomendado o vendido por Evolution.** El uso de accesorios no recomendados puede provocar una descarga eléctrica o un incendio.
- **No almacene la batería en el cargador.** Si se almacena la batería en el cargador durante un periodo de tiempo prolongado, podría provocar daños en la batería y un incendio.
- **Desenchufe el cargador de la toma antes de almacenarlo, o de realizar cualquier tarea de mantenimiento o limpieza.**
- **Este tipo de medidas de seguridad preventivas reducen el riesgo de descarga eléctrica o incendio.**
- **Mantenga el cargador de la batería limpio aplicando aire comprimido en los orificios del cargador y limpiando su carcasa con un paño húmedo.** La contaminación puede provocar una descarga eléctrica o un incendio.
- **Sustituya la batería si observa una reducción considerable del tiempo de funcionamiento por carga.**
- **La vida útil de la batería puede estar próxima a acabarse.**
- **Para reducir el riesgo de lesiones, se necesita una estrecha supervisión cuando se usa un aparato cerca de niños.**

ADVERTENCIA: Las personas con dispositivos electrónicos como marcapasos deberían consultar a su médico antes de usar este producto. El funcionamiento de un equipo eléctrico cerca de un marcapasos podría provocar interferencias o un fallo del marcapasos.

ADVERTENCIA: No se debe usar un alargador a menos que sea completamente necesario. El uso de un alargador inadecuado puede provocar un incendio o descarga eléctrica. Si se emplea un alargador, asegúrese de que:

- a. Las clavijas del enchufe de un alargador son del mismo número, tamaño y forma que las del enchufe del cargador.
- b. El alargador tiene un cableado adecuado y está en buen estado eléctrico.
- c. El tamaño de hilo es lo suficientemente grande para el amperaje de CA del cargador según se especifica en la siguiente tabla:
- d. Un alargador es una solución temporal. Mueva el cargador a un receptáculo estándar en cuanto se haya completado el trabajo.

Longitud del cable (pies)	25' (7.5m)	50' (15m)	100' (30.5m)	150' (45.5m)
Tamaño del cable (AWG)	18	16	16	14
Tabla del cable alargador para herramientas de 220-240 V:				
0.75mm ² CABLE		50m		
1.0mm ² CABLE		75m		

PRECAUCIÓN FCC

1. Este dispositivo cumple con la Parte 15 de las normas de la FCC. El funcionamiento está sujeto a las dos condiciones siguientes:

- (1)** Este dispositivo no puede causar interferencias dañinas.
- (2)** Este dispositivo debe aceptar cualquier interferencia recibida, incluyendo interferencias que puedan provocar un funcionamiento no deseado.

2. Los cambios o modificaciones no aprobados expresamente por la parte responsable del cumplimiento podrían anular la autoridad del usuario para hacer funcionar el equipo.

NOTA: Este equipo se ha testado y se ha demostrado que cumple con los límites para un dispositivo digital de clase B, de conformidad con la Parte 15 de las normas de la FCC. Estos límites se han diseñado para proporcionar una protección razonable frente a interferencias dañinas en una instalación residencial. Este equipo genera, utiliza y puede emitir energía de radiofrecuencia y, si no se instala y se emplea de conformidad con estas instrucciones, puede provocar interferencias perjudiciales en las comunicaciones por radio.

Sin embargo, no hay garantía de que no se produzcan interferencias en una instalación en

particular. Si este equipo provoca interferencias perjudiciales a la recepción de radio y televisión, lo cual se puede determinar apagando y encendiendo el equipo, se recomienda al usuario que intente corregir la interferencia mediante una o varias de las medidas siguientes:

- Reoriente o reubique la antena receptora.
- Aumente la separación entre el equipo y el receptor.
- Conecte el equipo a un enchufe de un circuito diferente de aquel al que está conectado el receptor.
- Consulte a un distribuidor o a un técnico de radio/TV con experiencia para que le ayude.

VISTA GENERAL DEL CARGADOR DE LA BATERÍA

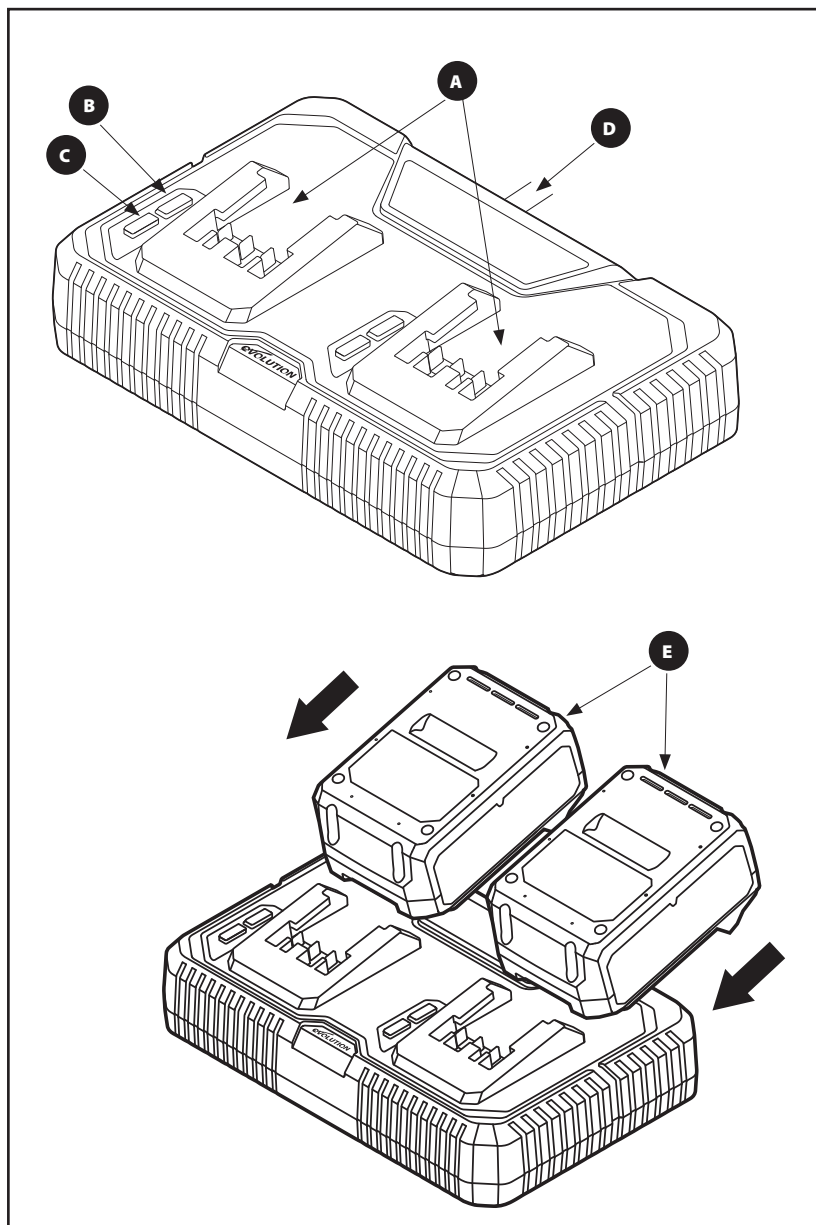

1. Para retirar la batería de la herramienta, pulse el botón de liberación de la batería y saque la batería.

2. Para insertar la batería, colóquela en las guías y empújela dentro de la herramienta. Encajará de forma audible.

Estado de carga

El indicador del estado de carga de la batería señala su estado de carga. Pulse el botón de la batería.

Las luces LED (**B**, **C**) del cargador muestran los siguientes estados.

LED ROJO	LED VERDE	ESTADO	OBSERVACIÓN
Encendido	Apagado	Caliente/Frío Batería	El cargador se recuperará para cargar cuando la temperatura baje a 40 °C o suba por encima de 5 °C
Parpadeando	Apagado	Defectuoso	La batería o el cargador está defectuoso
Apagado	Parpadeando	Cargando	-
Apagado	Encendido	Completamente cargada	Desconecte el cargador del suministro eléctrico y retire la batería del cargador

Recarga de la batería

ADVERTENCIA: Si la batería está caliente, deje que se enfríe antes de cargarla.

1. Retire la batería de la herramienta en caso necesario.
2. Deslice la batería (**E**) dentro del compartimento de carga del cargador de la batería (**A**).
3. Conecte el cargador a un suministro eléctrico adecuado.
4. Cuando la batería esté completamente recargada, desconecte el cargador de la batería de la red eléctrica.
5. Retire la batería del cargador.

Orificios para el montaje en pared

El cargador cuenta con orificios de suspensión para un almacenamiento cómodo. Instale los tornillos en la pared con una separación de 7,87 pulgadas (200 mm). Use tornillos lo suficientemente fuertes como para soportar el peso combinado del cargador y la batería.

PRIMEROS PASOS: DESEMBALAJE

Precaución: Ábrala con cuidado. Compruebe minuciosamente que el dispositivo está en buen estado. Si falta alguna pieza, el dispositivo o accesorios, devuélvalo todo a su distribuidor en su embalaje original.

No tire el embalaje y consérvelo durante todo el período de garantía. Deseche el embalaje respetando la normativa de medioambiente. Si es posible, recíclolo. No deje que los niños jueguen con las bolsas de plástico vacías, ya que existe riesgo de asfixia.

MANTENIMIENTO

Limpie la batería y el cargador con un cepillo seco o paño seco.

Mantenga la batería y el cargador alejados de la humedad y objetos afilados.

ADVERTENCIA: Retire el enchufe de la toma de corriente antes de realizar cualquier ajuste o mantenimiento.

Su cargador de batería no requiere lubricación ni mantenimiento adicionales. Nunca use agua ni limpiadores químicos para limpiar su cargador. Almacene siempre su cargador en un lugar seco.

PROTECCIÓN MEDIOAMBIENTAL

Los productos eléctricos no se deben tirar en la basura doméstica. Recicle en los puntos destinados a ello. Consulte a la autoridad local o el vendedor para obtener más información sobre el reciclaje.

Daño medioambiental por eliminación incorrecta de las pilas/baterías recargables.

Las pilas/baterías recargables no se pueden desechar con los residuos domésticos habituales. Pueden contener metales pesados tóxicos y están sujetas a las normativas y leyes de tratamiento de residuos peligrosos. Deseche las baterías de conformidad con los requisitos locales relevantes. Retire la batería del producto antes de la eliminación.



DECLARACIÓN DE CONFORMIDAD



El fabricante del producto incluido en esta Declaración es el siguiente:

Reino Unido: Evolution Power Tools Ltd. Venture One, Longacre Close, Holbrook Industrial Estate, Sheffield, S20 3FR.

FR: Evolution Power Tools SAS. 61 Avenue Lafontaine, 33560, Carbon-Blanc, Bordeaux, Francia.

El fabricante declara que la máquina, tal y como se detalla en la presente declaración, cumple todas las disposiciones pertinentes de la Directiva relativa a las máquinas y otras directivas apropiadas, tal y como se especifica a continuación.

Asimismo, el fabricante declara que la máquina, tal y como se indica detalladamente en la presente declaración, en los casos en los que sea aplicable, cumple con las disposiciones pertinentes sobre los requisitos esenciales de seguridad y salud.

Las Directivas incluidas en esta Declaración se detallan a continuación:

2014/35/UE.	Directiva «Baja tensión».
2014/30/UE.	Directiva de compatibilidad electromagnética.
2011/65/UE.	Directiva sobre restricciones a la utilización de determinadas sustancias peligrosas en aparatos eléctricos y electrónicos (RoHS).
2002/96/CE.	modificada por la Directiva 2003/108/CE sobre residuos de aparatos eléctricos y electrónicos (RAEE).

Y está en conformidad con los requisitos aplicables de los siguientes documentos:

EN 60335-1:2012+A11:2014+A13:2017+A1:2019+A14:2019+A2:2019 • EN 60335-2-29:2004+A2:2010+A11:2018
EN 62233:2008 • EN 55014-1:2017 • EN 55014-2:2015 • EN 61000-3-2:2019 • EN 61000-3-3:2013+A1:2019

Detalles del producto

Descripción: Cargador rápido de puerto único R18RCH-Li2

Código de producto Reino Unido/UE: 108-0001A, 108-0002A

Marca comercial: Evolution

La documentación técnica necesaria para demostrar que el producto cumple con los requisitos de la directiva se ha elaborado y está disponible para su consulta por parte de las autoridades pertinentes. Garantiza que nuestro archivo técnico contiene los documentos enumerados anteriormente y que estas son las normas correctas para el producto, tal y como se ha detallado antes.

Nombre y dirección del titular de la documentación técnica.

Firmado:  Impresión: Barry Bloomer - Director ejecutivo

Fecha: 09/07/2021

Reino Unido: Evolution Power Tools Ltd. Venture One, Longacre Close, Holbrook Industrial Estate, Sheffield, S20 3FR.

FR: Evolution Power Tools SAS. 61 Avenue Lafontaine, 33560, Carbon-Blanc, Bordeaux, Francia.

DECLARACIÓN DE CONFORMIDAD

**UK
CA**

El fabricante del producto incluido en esta Declaración es el siguiente:

Reino Unido: Evolution Power Tools Ltd. Venture One, Longacre Close, Holbrook Industrial Estate, Sheffield, S20 3FR.

FR: Evolution Power Tools SAS. 61 Avenue Lafontaine, 33560, Carbon-Blanc, Bordeaux, Francia.

El fabricante declara que la máquina, tal y como se detalla en la presente declaración, cumple todas las disposiciones pertinentes de la Directiva relativa a las máquinas y otras directivas apropiadas, tal y como se especifica a continuación.

Asimismo, el fabricante declara que la máquina, tal y como se indica detalladamente en la presente declaración, en los casos en los que sea aplicable, cumple con las disposiciones pertinentes sobre los requisitos esenciales de seguridad y salud.

Las Directivas incluidas en esta Declaración se detallan a continuación:

Legislación del Reino Unido: Regulaciones de compatibilidad electromagnética de 2016

Legislación del Reino Unido: Restricciones a la utilización de determinadas sustancias peligrosas en aparatos eléctricos y electrónicos de 2012

Y está en conformidad con los requisitos aplicables de los siguientes documentos:

EN 60335-1:2012+A11:2014+A13:2017+A1:2019+A14:2019+A2:2019 • EN 60335-2-29:2004+A2:2010+A11:2018
EN 62233:2008 • BS EN 60335-1:2012+A2:2019 • BS EN 60335-2-29:2004+A11:2018 • BS EN 62233:2008
EN 55014-1:2017+A11:2020/BS EN 55014-1:2017+A11:2020 • EN 55014-2:2015/BS EN 55014-2:2015
EN IEC 61000-3-2:2019/BS EN IEC 61000-3-2:2019 • EN 61000-3-3:2013+A1:2019/BS EN 61000-3-3:2013+A1:2019

Detalles del producto

Descripción: Cargador rápido de puerto único R18RCH-Li2

Código de producto Reino Unido/UE: 108-0001A, 108-0002A

Marca comercial: Evolution

La documentación técnica necesaria para demostrar que el producto cumple con los requisitos de la directiva se ha elaborado y está disponible para su consulta por parte de las autoridades pertinentes. Garantiza que nuestro archivo técnico contiene los documentos enumerados anteriormente y que estas son las normas correctas para el producto, tal y como se ha detallado antes.

Nombre y dirección del titular de la documentación técnica.

Firmado:  Impresión: Barry Bloomer - Director ejecutivo

Fecha: 09/07/2021

Reino Unido: Evolution Power Tools Ltd. Venture One, Longacre Close, Holbrook Industrial Estate, Sheffield, S20 3FR.

FR: Evolution Power Tools SAS. 61 Avenue Lafontaine, 33560, Carbon-Blanc, Bordeaux, Francia.

ES

IMPORTANT

Veillez lire attentivement et dans sa totalité ce mode d'emploi et ces consignes de sécurité.

Pour votre propre sécurité, si vous avez des doutes concernant un aspect de l'utilisation de ce matériel, veuillez contacter l'assistance technique appropriée dont le numéro se trouve sur le site Internet d'Evolution Power Tools. Nous assurons différentes lignes d'assistance téléphoniques au sein de notre société à l'échelle mondiale, mais une assistance technique est également disponible auprès de votre fournisseur.

NOUS CONTACTER :

Site Internet : www.evolutionpowertools.com

RU/UE/AUS :

customer.services@evolutionpowertools.com

États-Unis :

evolutioninfo@evolutionpowertools.com

ÉTIQUETTES ET SYMBOLES

AVERTISSEMENT : N'utilisez pas ce produit s'il manque des étiquettes d'avertissement et/ou d'instruction ou si ces étiquettes sont endommagées. Contactez Evolution Power Tools pour le remplacement des étiquettes.

Remarque : Tous les symboles suivants ou certains d'entre eux peuvent apparaître dans le manuel ou sur le produit.

SYMBOLE	DESCRIPTION
V	Volts
A	Ampères
W	Watt
Hz	Hertz
~	Courant alternatif
	Fusible
	Utilisation en intérieur
	Avertissement !
	Lisez le mode d'emploi
	Outil de classe II
	Certification CE
	Certification UKCA
	Déchets d'équipements électriques et électroniques
	Tenir à l'écart de la chaleur et des flammes nues - Ne pas jeter dans le feu
	Tenir à l'écart de l'eau - ne pas immerger le produit dans des liquides
	Température max.
	Tension continue
	Certification US & Canada

SPÉCIFICATIONS TECHNIQUES		
	RU/UE/AUS 220-240 V	US 120 V
Code produit	108-0001A, 108-0002A, 108-0004A	108-0003A
Entrée nominale	300W	
Sortie nominale	21 V	
Classe de protection	Classe II	
Poids	1,66 kg	3,6 lbs

BATTERIES COMPATIBLES								
Code produit	106-0001 EBAT18-Li-2	106-0002 EBAT18-Li-4 EHPB18-Li-4	106-0003 EBAT18-Li-5	106-0004 EHPB18-Li-8	107-0001	107-0002	107-0003	107-0004
Capacité Ah	2Ah	4Ah	5Ah	8Ah	2Ah	4Ah	5Ah	8Ah
Cellules de batterie	2Ah 3.6V x 5pcs	4Ah 3.6V x 10pcs	5Ah 3.6V x 10pcs	8Ah 3.6V x 10pcs	2Ah 3.6V x 5pcs	4Ah 3.6V x 10pcs	5Ah 3.6V x 10pcs	8Ah 3.6V x 10pcs
Temps de charge	30min	50min	60min	95min	30min	50min	60min	95min

AVERTISSEMENT : Ce produit n'est pas conçu pour être utilisé par des personnes (y compris les enfants) dont les capacités physiques, sensorielles ou mentales sont réduites, ou dénuées d'expérience ou de connaissances, sauf si elles ont pu bénéficier, par l'intermédiaire d'une personne responsable de leur sécurité et capable d'utiliser la machine en sécurité, d'une surveillance ou d'instructions préalables concernant l'utilisation de ce produit.

POUR TOUS LES PRODUITS À DOUBLE ISOLATION

1. Pièces de rechange

Lors de l'entretien de l'outil, utilisez uniquement des pièces de rechange identiques aux pièces d'origine.

2. Fiches avec détrompeur

Afin de réduire les risques d'électrocution, cet appareil est équipé d'une fiche avec détrompeur (une broche est plus large que l'autre). Cette fiche peut uniquement être branchée dans une prise femelle avec détrompeur. Si la fiche ne s'insère pas entièrement, retournez-la. Si elle ne convient toujours pas, faites installer une prise femelle appropriée par un électricien qualifié. Ne changez pas la fiche.

SÉCURITÉ ÉLECTRIQUE

Ce produit est équipé de la fiche moulée et du câble électrique adéquats pour le marché désigné. Si le cordon d'alimentation est endommagé, il doit être remplacé par un cordon spécifique disponible auprès du fabricant ou de son agent de maintenance.

Pour une protection supplémentaire, utilisez un dispositif de courant différentiel résiduel (DCR) qui interrompra l'alimentation si le courant de fuite vers la terre excède 30 mA pour 30 ms. Vérifiez toujours le bon fonctionnement du dispositif différentiel résiduel (DCR) avant d'utiliser le produit.

USAGE PRÉVU

Ce chargeur est uniquement destiné à la charge des batteries répertoriées dans la section Spécifications techniques.

AVERTISSEMENT : Lors de l'utilisation d'outils électriques, respectez les mesures de sécurité de base suivantes pour prévenir les électrocutions et les risques de blessures et d'incendie. Veuillez lire la totalité de ces instructions avant d'utiliser cet outil électrique et veuillez conserver les consignes de sécurité.

CONSIGNES DE SÉCURITÉ GÉNÉRALES

Manipulation et utilisation prudentes des appareils munis de batteries

- **Chargez uniquement les batteries dans des chargeurs recommandés par le fabricant.** L'utilisation d'un chargeur conçu pour un type particulier de batterie pour charger d'autres batteries peut entraîner un risque d'incendie.
- **Pour les outils électriques, utilisez uniquement les batteries conçues à cet effet.** L'utilisation d'autres batteries peut entraîner des blessures et un risque d'incendie.
- **Gardez la batterie inutilisée à l'écart des trombones, pièces de monnaie, clés, clous, vis et autres petits objets métalliques, qui pourraient provoquer un pontage des contacts.** Un court-circuit entre les contacts de la batterie peut provoquer des brûlures ou un incendie.
- **En cas d'utilisation incorrecte, du liquide peut s'échapper de la batterie. Évitez tout contact avec celui-ci. En cas de contact accidentel, rincez votre peau à l'eau.** Si le liquide pénètre dans vos yeux, consultez un médecin. Une fuite de liquide de batterie peut provoquer des irritations ou des brûlures de la peau.
- **N'utilisez pas de batteries endommagées ou altérées.** Les batteries endommagées ou altérées peuvent avoir un comportement imprévisible et entraîner un incendie, une explosion ou un risque de blessure.
- **N'exposez pas les batteries au feu ou à des températures élevées.** Un incendie ou des températures supérieures à 130 °C peuvent provoquer une explosion de la batterie.
- **Suivez toutes les instructions de charge et ne chargez jamais la batterie ou l'outil alimenté par batterie en**

dehors de la plage de température indiquée dans le mode d'emploi.

Une charge incorrecte ou une charge en dehors de la plage de température autorisée peut entraîner la destruction de la batterie et augmenter le risque d'incendie.

- **Le chargeur doit être surveillé pendant son utilisation.** En cas de signes de surchauffe, débranchez immédiatement le chargeur de la source d'alimentation électrique.
- **Si du gaz ou de la fumée se dégage de la batterie pendant la charge, coupez l'alimentation électrique et gagnez un endroit bien aéré.**
- **Une fois la charge terminée, débranchez toujours le chargeur de batterie et retirez la batterie du chargeur.**
- **Chargez toujours la batterie à des températures comprises entre 5 °C et 40 °C.** La plage de températures idéale pour la charge se situe entre 18 °C et 24 °C.

AVERTISSEMENT : Assurez-vous que l'alimentation correspond à la tension indiquée sur la plaque signalétique du chargeur. Le chargeur est équipé d'un câble à deux conducteurs et d'une fiche. Retirez la fiche de contact de la prise avant d'effectuer tout réglage ou entretien.

Entretien

- **Ne réparez jamais des batteries endommagées.** Toutes les réparations de batterie doivent uniquement être effectuées par le fabricant ou les centres de service après-vente agréés.

CONSIGNES DE SÉCURITÉ SPÉCIFIQUES POUR LES OUTILS ALIMENTÉS PAR BATTERIES

- **Veillez à ce que l'appareil soit éteint avant d'insérer la batterie.** L'insertion d'une batterie dans un outil électrique allumé peut provoquer des accidents.
- **Rechargez uniquement les batteries à l'intérieur car le chargeur de batterie est exclusivement conçu pour une utilisation en intérieur.**
- **Pour réduire le risque d'électrocution, débranchez le chargeur de batterie du secteur avant de nettoyer le chargeur.**
- **N'exposez pas la batterie à un fort ensoleillement pendant des périodes prolongées et ne la laissez pas sur un radiateur.** La chaleur endommage la batterie et entraîne un risque d'explosion.

- **Laissez une batterie chaude refroidir avant de la charger.**
- **N'ouvrez pas la batterie et évitez de causer des dommages mécaniques à la batterie.** Risque de court-circuit et de fumées pouvant irriter les voies respiratoires. Veillez à faire entre de l'air frais et consultez un médecin en cas d'inconfort.
- **N'utilisez pas de batteries non rechargeables.**

Manipulation correcte du chargeur de batterie

- **Tenez l'équipement hors de portée des enfants et des animaux domestiques.** Les enfants doivent être surveillés afin de s'assurer qu'ils ne jouent pas avec l'équipement.
- **Utilisez uniquement le chargeur fourni pour charger la batterie.** Risque d'incendie et d'explosion.
- **Avant chaque utilisation, vérifiez le chargeur, le câble et la prise et faites-les réparer par des professionnels qualifiés et uniquement avec des pièces d'origine.** N'utilisez pas un chargeur défectueux et ne l'ouvrez pas vous-même. Ceci assurera le maintien de la sécurité de l'appareil électrique.
- **Ne branchez le chargeur que sur une prise munie d'une mise à la terre.** Veillez à ce que la tension secteur corresponde aux spécifications de la plaque signalétique du chargeur. Risque d'électrocution.
- **Débranchez le chargeur du secteur avant de fermer ou d'ouvrir la connexion à la batterie/l'outil électrique/l'appareil.**
- **Veillez à ce que le chargeur reste propre et tenez-le à l'abri de l'humidité et de la pluie.** N'utilisez pas le chargeur à l'extérieur. La poussière et la pénétration d'eau accroissent le risque d'électrocution.
- **N'utilisez le chargeur qu'avec les batteries d'origine appropriées.** Charger d'autres batteries peut entraîner des blessures et un risque d'incendie.
- **Évitez de causer des dommages mécaniques au chargeur,** car ils peuvent entraîner des courts-circuits internes.
- **N'utilisez pas le chargeur sur une surface combustible (par ex. du papier ou des textiles).** Risque d'incendie dû à l'échauffement pendant la charge.
- **Si le câble d'alimentation de cet**

équipement est endommagé, il doit être remplacé par le fabricant ou une personne possédant des qualifications similaires afin d'éviter tout danger.

- **N'utilisez pas le chargeur pour charger des batteries non rechargeables,** car cela risquerait d'endommager l'appareil.

Processus de charge

N'exposez pas la batterie à des conditions extrêmes telles que la chaleur ou les chocs. Risque de blessure causée par une fuite de solution électrolytique. En cas de contact avec les yeux/la peau, rincez les zones concernées avec de l'eau ou un neutralisant et consultez un médecin.

Ne chargez la batterie que dans une pièce sèche. Avant de fixer la batterie au chargeur, vérifiez que sa surface extérieure est propre et sèche. Il existe un risque de blessure consécutive à une électrocution.

Éteignez l'appareil et retirez la batterie avant d'effectuer des travaux d'entretien.

- Chargez la batterie avant la première utilisation. Ne rechargez pas brièvement la batterie plusieurs fois de suite.
- Chargez-la uniquement avec le chargeur fourni à l'origine.
- Si une batterie entièrement rechargée dure considérablement moins longtemps, la batterie a atteint sa fin de vie et doit être remplacée. Utilisez uniquement une batterie de rechange d'origine disponible auprès de notre service client
- Respectez toujours les consignes de sécurité applicables ainsi que les réglementations et informations relatives à la protection de l'environnement.

INFORMATIONS DE SÉCURITÉ POUR LES ÉTATS-UNIS

Pour réduire les risques d'incendie et d'électrocution, suivez attentivement ces consignes.

CONSERVEZ CES CONSIGNES. Ce mode d'emploi contient des consignes de sécurité et d'utilisation importantes pour le chargeur de batterie. (108-0003A) Avant d'utiliser le chargeur de batterie, lisez toutes les consignes et les mises en garde sur le chargeur de batterie, la batterie et le produit alimenté par la batterie.

AVERTISSEMENT : Pour réduire le risque de blessure, ne chargez que les batteries rechargeables EVOLUTION Li-ion répertoriées dans ce mode d'emploi. D'autres types de batteries peuvent exploser et causer des blessures et des dommages.

- **Chargez la batterie dans la plage de températures requise.** Stockez le chargeur et la batterie dans des endroits où la température se situe dans la plage de températures de stockage recommandée. Ceci est important pour éviter de gravement endommager les cellules de la batterie.
- **Ne rechargez pas la batterie dans des endroits humides ou mouillés.** N'exposez pas le chargeur à la pluie ou à la neige. La pénétration d'eau dans le chargeur de batterie peut entraîner une électrocution ou un incendie.
- **Une fuite du liquide contenu dans la batterie peut se produire dans des conditions d'utilisation ou de température extrêmes.** Évitez tout contact avec la peau et les yeux. Le liquide contenu dans la batterie est caustique et peut causer des brûlures chimiques aux tissus. En cas de contact du liquide avec votre peau, lavez-la rapidement avec de l'eau et du savon. En cas de contact du liquide avec vos yeux, rincez-les à l'eau pendant au moins 10 minutes et consultez un médecin.
- **Placez le chargeur sur des surfaces planes ininflammables et à l'écart des matériaux inflammables lors de la recharge de la batterie.** Les moquettes et autres surfaces calorifuges bloquent la circulation de l'air, ce qui peut entraîner une surchauffe du chargeur et de la batterie. Si vous constatez une émission de fumée ou une fonte du chargeur ou de la batterie, débranchez immédiatement le chargeur et n'utilisez pas le bloc-batterie ou le chargeur. Contactez immédiatement le service client.
- **Protégez le câble et le chargeur de la chaleur afin d'éviter d'endommager le boîtier ou les pièces internes.**
- **Ne laissez pas d'essence, d'huiles, de produits à base de pétrole, etc. entrer en contact avec les pièces en plastique, car ces matériaux contiennent des produits chimiques qui peuvent endommager, fragiliser ou détruire le plastique.**
- **Veillez à ce que le cordon soit placé de manière à ce qu'il ne puisse pas être piétiné,**

entraîner un risque de trébuchement ou être soumis à des dommages ou à des contraintes.

Une prise et un câble endommagés peuvent entraîner une électrocution ou un incendie.

- **Débranchez le chargeur en tirant sur la fiche plutôt que sur le câble.** N'utilisez pas le chargeur avec un câble ou une prise endommagés, mais faites-les immédiatement remplacer. Une prise ou un câble endommagés peuvent entraîner une électrocution ou un incendie.
- **N'insérez pas la batterie dans le chargeur si le boîtier de la batterie est fissuré.** Utiliser une batterie endommagée peut entraîner une électrocution ou un incendie.
- **Ne démontez pas le chargeur et n'utilisez pas le chargeur s'il a reçu un coup violent, est tombé ou a été endommagé de quelque manière que ce soit.** Un montage incorrect ou des dommages peuvent entraîner une électrocution ou un incendie.
- **Avant chaque utilisation, vérifiez le chargeur de batterie, le câble et la prise.** Si vous détectez des dommages, n'utilisez pas le chargeur de batterie. N'ouvrez jamais le chargeur de batterie vous-même, apportez-le à un centre de service d'usine Evolution ou à un technicien qualifié qui n'utilise que des pièces de rechange d'origine.
- **Un montage incorrect peut entraîner une électrocution ou un incendie.**
- **Ne touchez pas la partie non isolée du connecteur de sortie ou la borne de batterie non isolée, car il existe un risque d'électrocution.**
- **N'utilisez pas d'accessoires non recommandés ou qui ne sont pas vendus par Evolution.** L'utilisation d'accessoires non recommandés peut entraîner une électrocution ou un incendie.
- **Ne stockez pas la batterie dans le chargeur.** Stocker la batterie dans le chargeur pendant une période prolongée pourrait endommager la batterie et provoquer un incendie.
- **Débranchez le chargeur de la prise avant de le stocker ou de procéder à tout entretien ou nettoyage.**
- **Ces mesures de sécurité préventives réduisent les risques d'électrocution et d'incendie.**
- **Veillez à ce que le chargeur de batterie reste propre en soufflant de l'air comprimé sur les événements du chargeur et en essuyant le boîtier du chargeur avec un chiffon humide.** Une pollution peut entraîner une électrocution ou un incendie.
- **Si vous constatez une baisse substantielle de la durée de fonctionnement par charge, remplacez la batterie.**
- **La batterie est peut-être en fin de vie.**
- **Pour réduire le risque de blessure, une surveillance étroite est nécessaire en cas d'utilisation d'un appareil à proximité d'enfants.**
- N'utilisez pas le chargeur à l'extérieur.

AVERTISSEMENT : Les personnes portant des dispositifs électroniques, tels que des stimulateurs cardiaques, doivent consulter leur(s) médecin(s) avant d'utiliser ce produit. Le fonctionnement d'équipements électriques à proximité immédiate d'un stimulateur cardiaque peut entraîner des interférences ou une défaillance du stimulateur cardiaque.

AVERTISSEMENT : N'utilisez de rallonge qu'en cas d'absolue nécessité. L'utilisation d'une rallonge inappropriée peut entraîner un risque d'incendie et d'électrocution.

Longueur du câble (en pieds)	25' (7.5mm)	50' (15m)	100' (30.5m)	150' (45.5m)
Taille du câble (AWG)	18	16	16	14
Tableau des rallonges pour outils 220-240 V :				
0.75mm ² CÂBLE	50m			
1.0mm ² CÂBLE	75m			

AVERTISSEMENT DE LA FCC

1. Cet appareil est conforme à la partie 15 des règles de la FCC. Son fonctionnement est soumis aux deux conditions suivantes :

(1) L'appareil ne doit pas causer d'interférence nocive.

(2) Cet appareil doit accepter toute interférence reçue, y compris les interférences susceptibles de provoquer un fonctionnement indésirable.

2. Les changements ou modifications qui ne sont pas expressément approuvés par la partie responsable de la conformité peuvent invalider le droit de l'utilisateur à utiliser l'équipement.

REMARQUE : Cet équipement a été testé et déclaré conforme aux limites d'un appareil numérique de catégorie B, conformément à la partie 15 des règles de la FCC. Ces limites ont été conçues de manière à fournir une protection raisonnable contre les interférences nuisibles dans une installation résidentielle. Cet équipement génère, utilise et peut émettre de l'énergie de fréquences radio et, s'il n'est pas installé et utilisé conformément aux consignes, peut provoquer des interférences nuisibles pour les communications radio. Cependant, il n'y a aucune garantie qu'une installation particulière n'entraînera pas des

a. Les broches de la fiche de la rallonge ont le même nombre, la même taille et la même forme que celles de la fiche du chargeur.

b. La rallonge est correctement câblée et en bon état électrique.

c. La taille du câble est suffisamment grande pour l'ampérage CA du chargeur, comme spécifié dans le tableau ci-dessous :

d. Une rallonge est une solution temporaire. Rebranchez le chargeur sur une prise standard dès que le travail est terminé.

interférences. Si cet équipement provoque des interférences nuisibles à la réception radio ou télévision, ce qui peut être déterminé en éteignant et en allumant l'équipement, l'utilisateur est encouragé à essayer de corriger ces interférences en ayant recours à une ou plusieurs des mesures suivantes :

- Réorientez ou déplacez l'antenne de réception.
- Augmentez la distance qui sépare l'équipement du récepteur.
- Branchez l'équipement dans une prise située sur un circuit différent de celui auquel le récepteur est raccordé.
- Rapprochez-vous du revendeur ou d'un technicien radio/TV expérimenté pour obtenir de l'aide.

VUE D'ENSEMBLE DU CHARGEUR DE BATTERIE

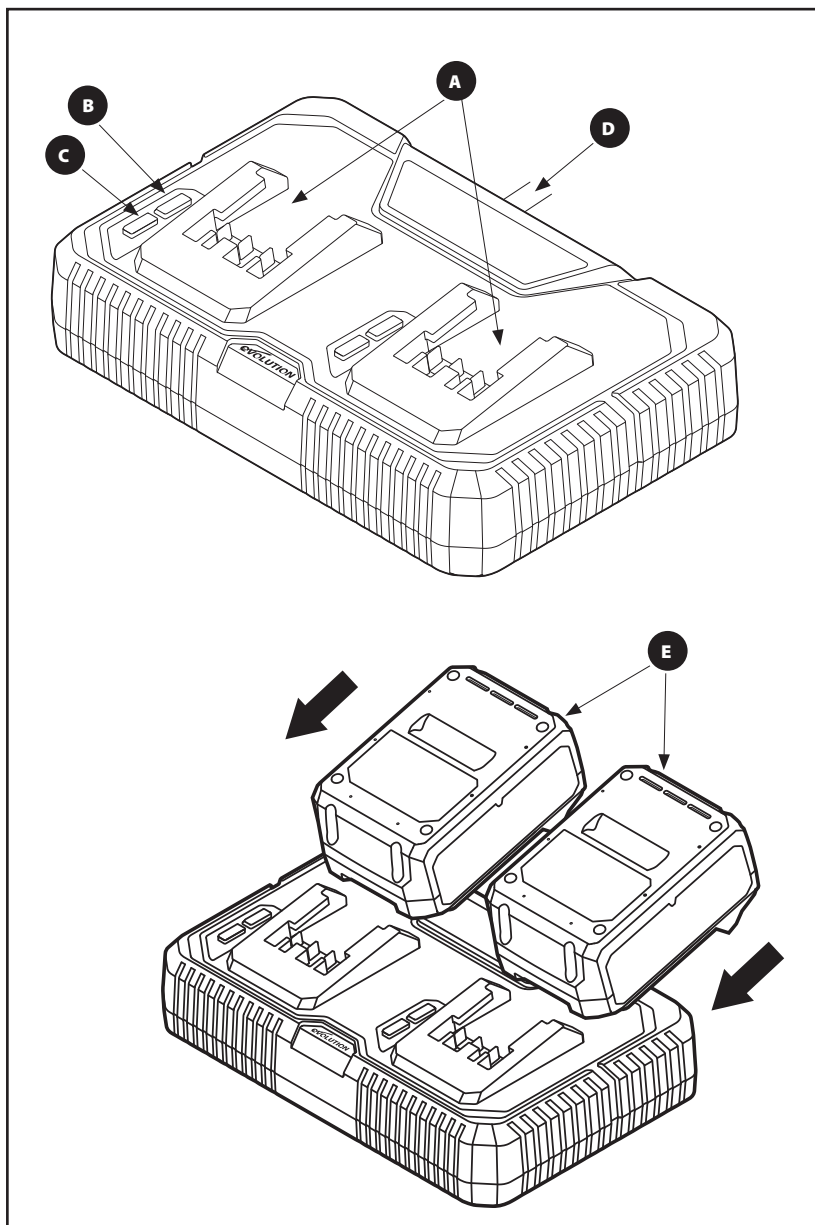

1. Pour retirer la batterie de l'outil, appuyez sur le bouton de déverrouillage de la batterie et retirez-la.
2. Pour insérer la batterie, placez-la sur le rail de guidage et poussez-la dans l'outil. Elle produira un clic audible en s'enclenchant.

État de charge

L'indicateur d'état de charge de la batterie signale l'état de charge de la batterie. Appuyez sur le bouton de la batterie.

Les voyants LED (**B, C**) sur le chargeur affichent un état différent comme indiqué ci-dessous.

LED ROUGE	LED VERTE	ÉTAT	REMARQUE :
Allumée	Éteinte	Chaud/Froid Batterie	Le chargeur se remettra à recharger la batterie lorsque la température descend à 40 °C ou monte à 5 °C
Clignotante	Éteinte	Défectueuse	La batterie ou le chargeur est défectueux
Éteinte	Clignotante	En charge	-
Éteinte	Allumée	Pleinement chargée	Débranchez le chargeur de la source d'alimentation et retirez la batterie du chargeur

Recharger la batterie

AVERTISSEMENT : Laissez une batterie chaude refroidir avant de la charger.

1. Si nécessaire, retirez la batterie de l'outil.
2. Faites glisser la batterie (E) dans le compartiment de charge du chargeur de batterie (A).
3. Connectez le chargeur à une source d'alimentation électrique appropriée.
4. Lorsque la batterie est complètement rechargée, débranchez le chargeur de batterie du secteur.
5. Retirez la batterie du chargeur.

Trous de fixation murale

Le chargeur est doté de trous de suspension pour vous garantir un rangement pratique. Installez les vis dans le mur à 7,87 pouces (200 mm) de distance l'une de l'autre. Utilisez des vis assez solides pour supporter le poids combiné du chargeur et de la batterie.

COMMENCER - DÉBALLAGE

Mise en garde : Faites attention lors du déballage. Vérifiez soigneusement que l'appareil est en bon état. S'il manque une ou plusieurs pièces, renvoyez l'appareil et ses accessoires dans leur emballage d'origine au revendeur.

Ne jetez pas l'emballage. Conservez-le en bon état tout au long de la période de garantie. Jetez l'emballage d'une manière respectueuse de l'environnement. Si possible, recyclez-le. Ne laissez pas les enfants jouer avec des sacs plastiques vides, en raison du risque de suffocation.

ENTRETIEN

Nettoyez la batterie et le chargeur avec une brosse sèche ou un chiffon sec.

Tenez la batterie et le chargeur à l'écart de l'humidité et des objets pointus.

AVERTISSEMENT : Retirez toujours la fiche de contact de la prise avant d'effectuer tout réglage, entretien ou maintenance.

Votre chargeur de batterie ne requiert aucune lubrification ou entretien supplémentaire.

N'utilisez jamais d'eau ni de nettoyants chimiques pour nettoyer votre chargeur.

Rangez toujours votre chargeur dans un endroit sec.

PROTECTION DE L'ENVIRONNEMENT

Les déchets électriques et les produits mécaniques ne doivent pas être jetés avec les ordures ménagères. Veuillez les recycler lorsque les infrastructures le permettent. Contactez votre municipalité ou votre revendeur pour obtenir des conseils sur le recyclage.

Dommages environnementaux dus à une élimination incorrecte des piles/batteries rechargeables.

Les piles rechargeables ou non ne doivent pas être jetées avec les ordures ménagères habituelles.

Elles peuvent contenir des métaux lourds toxiques et sont soumises aux règles et réglementations en matière de traitement des déchets dangereux. Veuillez jeter les piles conformément aux exigences locales en vigueur.

Retirez la batterie du produit avant de la jeter.



DÉCLARATION DE CONFORMITÉ



Le fabricant du produit couvert par cette déclaration est :

RU : Evolution Power Tools Ltd. Venture One, Longacre Close, Holbrook Industrial Estate, Sheffield, S20 3FR.

FR : Evolution Power Tools SAS. 61 Avenue Lafontaine, 33560, Carbon-Blanc, Bordeaux, France.

Le fabricant déclare par les présentes que la machine, comme décrite dans la présente déclaration, satisfait à l'ensemble des dispositions pertinentes de la directive machines et aux autres directives appropriées comme listées ci-après.

Le fabricant déclare en outre que la machine, comme décrite dans la présente déclaration, satisfait aux dispositions pertinentes des exigences essentielles de santé et de sécurité.

Les directives couvertes par cette déclaration sont comme listées ci-après :

2014/35/UE.	Directive relative aux équipements à basse tension.
2014/30/EUE	Directive relative à la compatibilité électromagnétique.
2011/65/UE.	Directive sur la limitation de l'utilisation de certaines substances dangereuses dans les équipements électriques (RoHS).
2002/96/CE.	telle qu'amendée par la directive 2003/108/CE déchets des équipements électriques et électroniques (DEEE).

Et est conforme aux exigences applicables des documents suivants

EN 60335-1:2012+A11:2014+A13:2017+A1:2019+A14:2019+A2:2019 • EN 60335-2-29:2004+A2:2010+A11:2018
EN 62233:2008 • EN 55014-1:2017 • EN 55014-2:2015 • EN 61000-3-2:2019 • EN 61000-3-3:2013+A1:2019

Détails du produit

Description : Station d'accueil simple avec chargeur rapide R18RCH-Li2

Code produit RU/UE : 108-0001A, 108-0002A

Nom du fabricant : Evolution

La documentation technique requise pour prouver que le produit est conforme aux exigences des directives a été compilée et est disponible à toute inspection par les autorités concernées chargées de faire appliquer la législation, et elle montre que notre dossier technique contient les documents listés ci-dessus et que le produit présenté ci-dessus respecte les normes standards qui y sont mentionnées.

Nom et adresse du détenteur de la documentation technique.

Signature :  Nom : Barry Bloomer - PDG

Date : 09/07/2021

RU : Evolution Power Tools Ltd. Venture One, Longacre Close, Holbrook Industrial Estate, Sheffield, S20 3FR.

FR : Evolution Power Tools SAS. 61 Avenue Lafontaine, 33560, Carbon-Blanc, Bordeaux, France.

DÉCLARATION DE CONFORMITÉ



Le fabricant du produit couvert par cette déclaration est :

RU : Evolution Power Tools Ltd. Venture One, Longacre Close, Holbrook Industrial Estate, Sheffield, S20 3FR.

FR : Evolution Power Tools SAS. 61 Avenue Lafontaine, 33560, Carbon-Blanc, Bordeaux, France.

Le fabricant déclare par les présentes que la machine, comme décrite dans la présente déclaration, satisfait à l'ensemble des dispositions pertinentes de la directive machines et aux autres directives appropriées comme listées ci-après.

Le fabricant déclare en outre que la machine, comme décrite dans la présente déclaration, satisfait aux dispositions pertinentes des exigences essentielles de santé et de sécurité.

Les directives couvertes par cette déclaration sont comme listées ci-après :

Législation britannique Règlements de 2016 sur la compatibilité électromagnétique
Législation britannique Règlement de 2012 sur la restriction de l'utilisation de
certaines substances dangereuses dans les équipements électriques et électroniques

Et est conforme aux exigences applicables des documents suivants

EN 60335-1:2012+A11:2014+A13:2017+A1:2019+A14:2019+A2:2019 • EN 60335-2-29:2004+A2:2010+A11:2018
EN62233:2008 • BS EN 60335-1:2012+A2:2019 • BS EN 60335-2-29:2004+A11:2018 • BS EN 62233:2008
EN 55014-1:2017+A11:2020/BS EN 55014-1:2017+A11:2020 • EN 55014-2:2015/BS EN 55014-2:2015
EN IEC 61000-3-2:2019/BS EN IEC 61000-3-2:2019 • EN 61000-3-3:2013+A1:2019/BS EN 61000-3-3:2013+A1:2019

Détails du produit

Description : Station d'accueil simple avec chargeur rapide R18RCH-Li12

Code produit RU/UE : 108-0001A, 108-0002A

Nom du fabricant : Evolution

La documentation technique requise pour prouver que le produit est conforme aux exigences des directives a été compilée et est disponible à toute inspection par les autorités concernées chargées de faire appliquer la législation, et elle montre que notre dossier technique contient les documents listés ci-dessus et que le produit présenté ci-dessus respecte les normes standards qui y sont mentionnées.

Nom et adresse du détenteur de la documentation technique.

Signature :  Nom : Barry Bloomer - PDG

Date : 09/07/2021

RU : Evolution Power Tools Ltd. Venture One, Longacre Close, Holbrook Industrial Estate, Sheffield, S20 3FR.

FR : Evolution Power Tools SAS. 61 Avenue Lafontaine, 33560, Carbon-Blanc, Bordeaux, France.

evOLUTION®

www.evolutionpowertools.com

US

Evolution Power Tools LLC
8363 Research Drive
Davenport, IA
52806

T: 866-EVO-TOOL

EU

Evolution Power Tools SAS
61 Avenue Lafontaine
33560
Carbon-Blanc
Bordeaux

T: +33 (0)5 57 30 61 89

UK

Evolution Power Tools Ltd
Venture One, Longacre Close
Holbrook Industrial Estate
Sheffield
S20 3FR

T: 0114 251 1022

AUS

Total Tools (Importing) Pty Ltd
20 Thackray Road
Port Melbourne
Vic 3207

T: 03 9261 1900

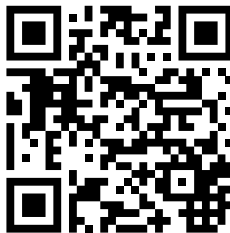

EPT QR CODE